

Система менеджмента качества (СМК)  
ООО «Воля» сертифицирована  
на соответствие  
требованиям  
стандарта  
ISO 9001:2008



Сертифицировано  
Русским Регистром



КОМПАНИЯ  
**ВОЛЯ**

ПРОИЗВОДСТВО ТЕПЛИЦ

**МЕХАНИЗМ  
АВТОМАТИЧЕСКОГО ТОЛКАТЕЛЯ  
к форточкам теплиц  
ДАЧНАЯ-ОПТИМА, ДАЧНАЯ-СТРЕЛКА,  
ДАЧНАЯ-ТРЕШКА, ДАЧНАЯ-ДВУШКА**



**Технический паспорт**

**стр. 2-3**

**Инструкция по сборке**

**стр. 4-7**



Устройство не подходит для использования при температуре, превышающей 60°C. Никогда НЕ ЗАКРЫВАЙТЕ на замок или защелку форточку, если на ней установлено устройство!

## Описание

Механизм автоматического толкателя предназначен для обеспечения автоматического проветривания теплицы путем открывания и закрывания форточки при использовании автоматического толкателя производства компании «Воля» (автоматический толкатель в комплект не входит). Места крепления механизма подходят для форточек теплиц «Дачная-Оптима», «Дачная-Стрелка», «Дачная-Трешка», «Дачная-Двушка».

Следует иметь ввиду, что при установке на форточки других конструкций допустимое усилие на узел крепления механизма к форточке - не более 20 кг.

## Комплектация детальная

механизм толкателя в сборе		x 1	шпилька		x 2
трубка		x 2	винт M5x14		x 2
ось малая		x 1	гайка M5		x 12
ось большая		x 1			

## Гарантийные обязательства

1. Предприятие-изготовитель несет ответственность за полноту комплектации.
2. Предприятие-изготовитель несет ответственность за собираемость механизма в соответствии с инструкцией.
3. Предприятие-изготовитель несет ответственность за прочность механизма в рамках указанных правил эксплуатации.
4. Срок предъявления претензий - 24 месяца со дня покупки.

Дата изготовления:

Предприятие - изготовитель: 000 «Воля» 141983, г. Дубна Московской области, пер. Северный д.8.  
 Предприятие - изготовитель несет ответственность за качество продукции в соответствии с ГК РФ.  
 Предприятие оставляет за собой право на внесение изменений в конструкцию парника.



В процессе установки не открывайте и не закрывайте толкатель вручную!

1

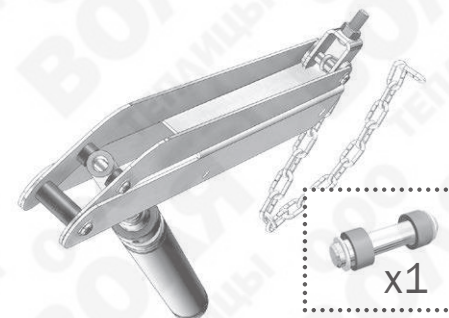

2

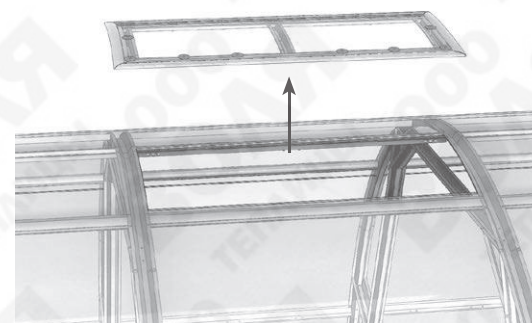

3

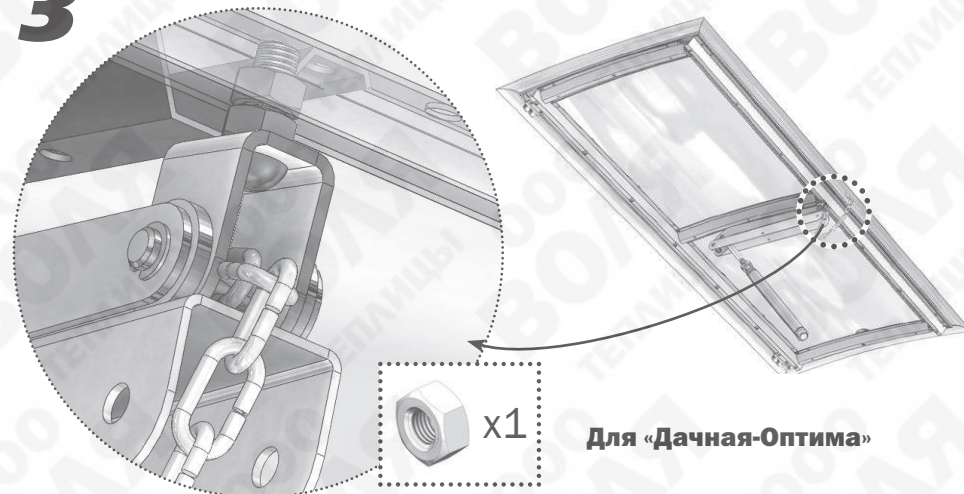



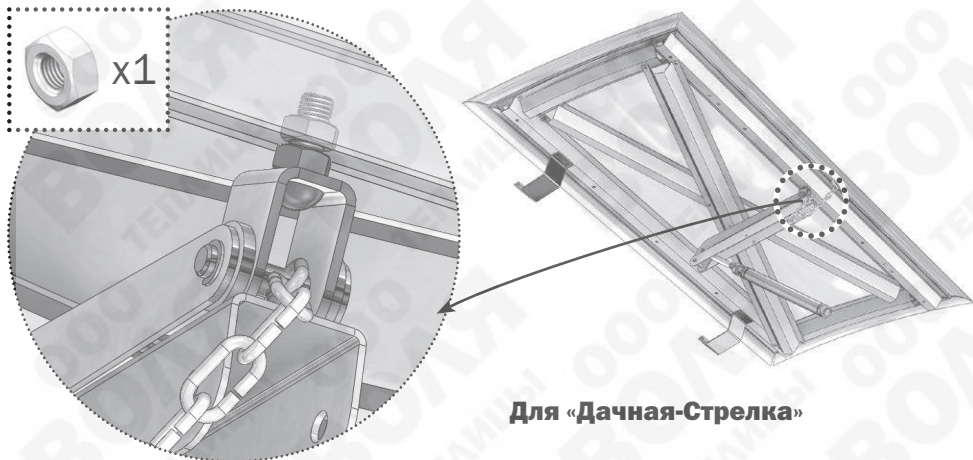

Для «Дачная-Стрелка»

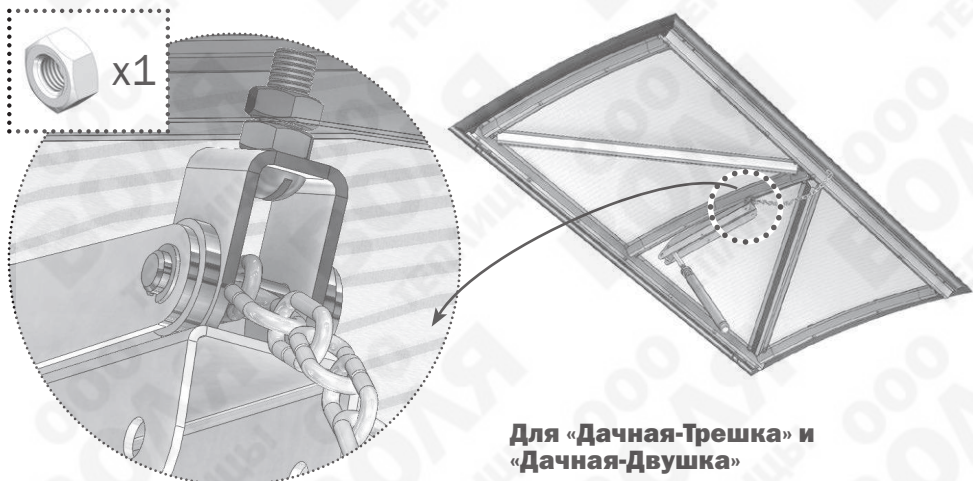

Для «Дачная-Трешка» и «Дачная-Двухка»

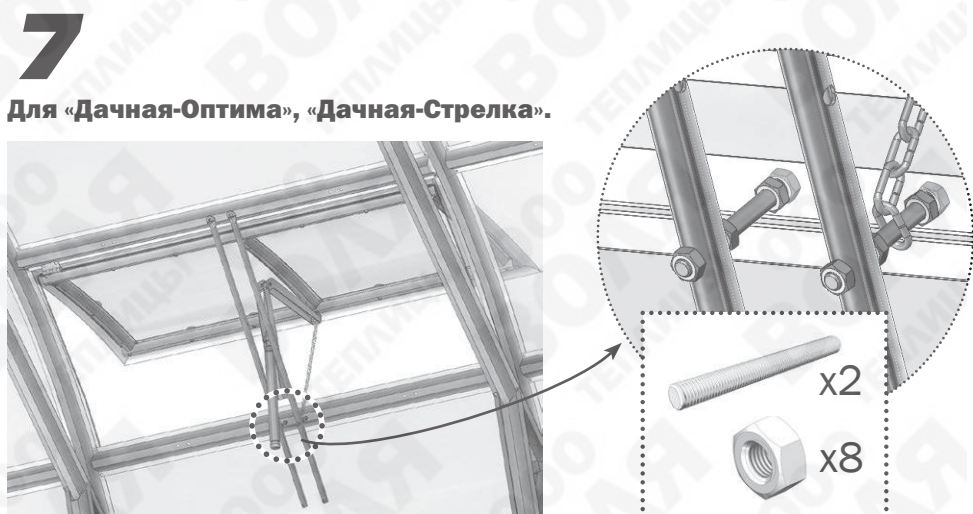
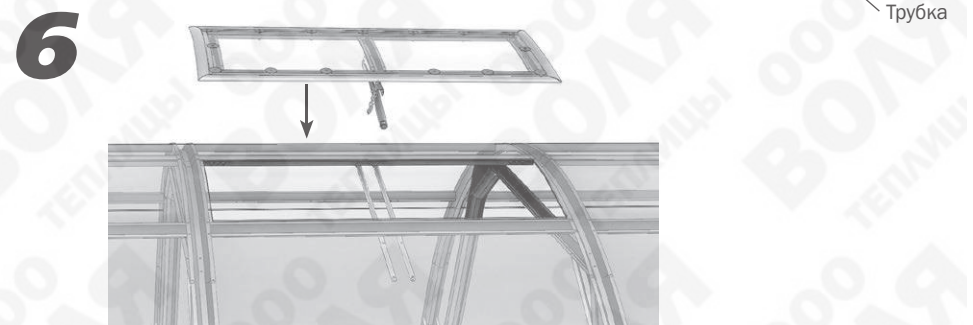
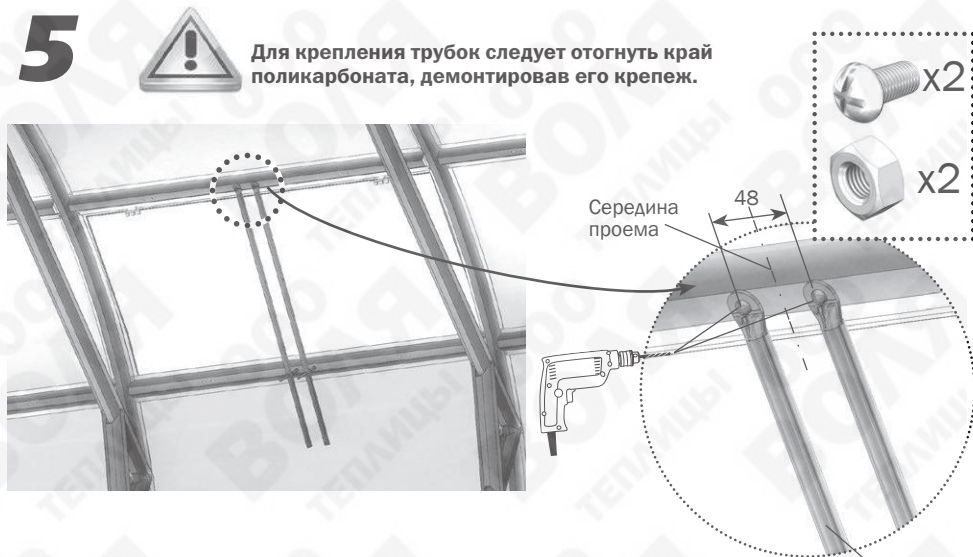



Для «Дачная-Трешка», «Дачная-Двушка»

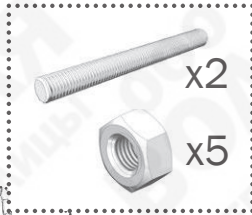
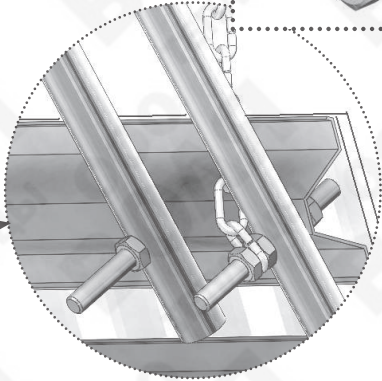
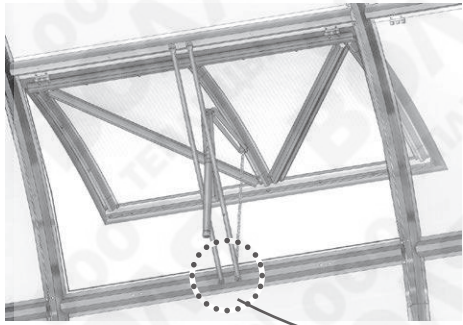

8

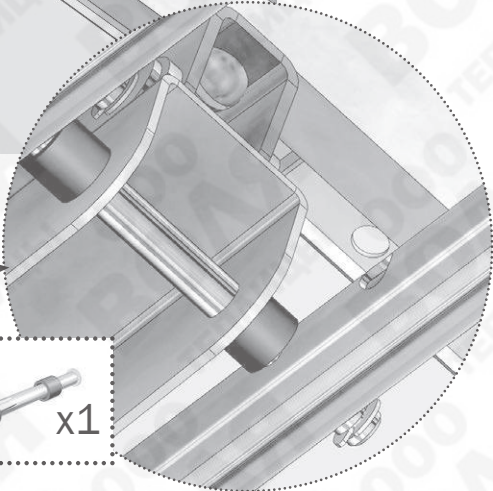
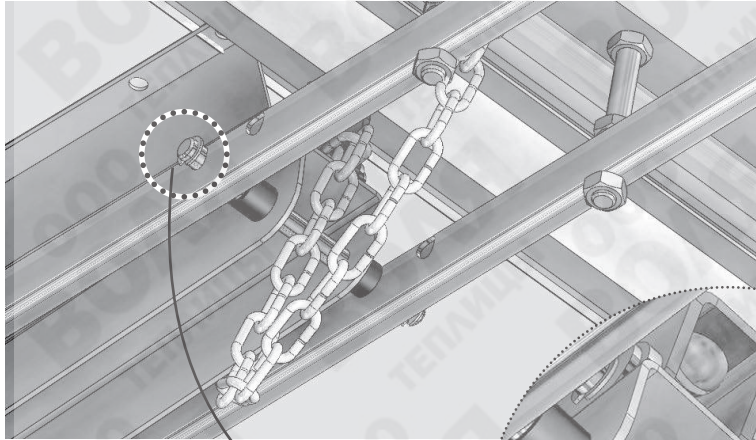

Отрегулировать положение трубок на шпильках для закрытого положения форточки.

Для крепления трубок следует отогнуть край поликарбоната, демонтировав его крепеж. При необходимости шпильки изогнуть.



9

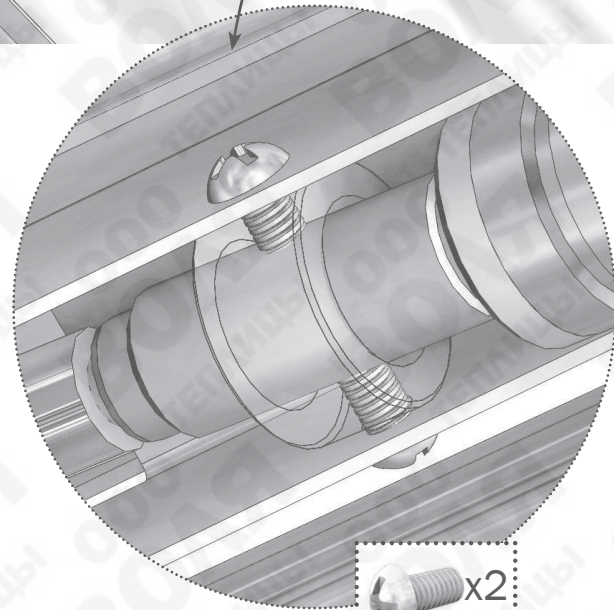
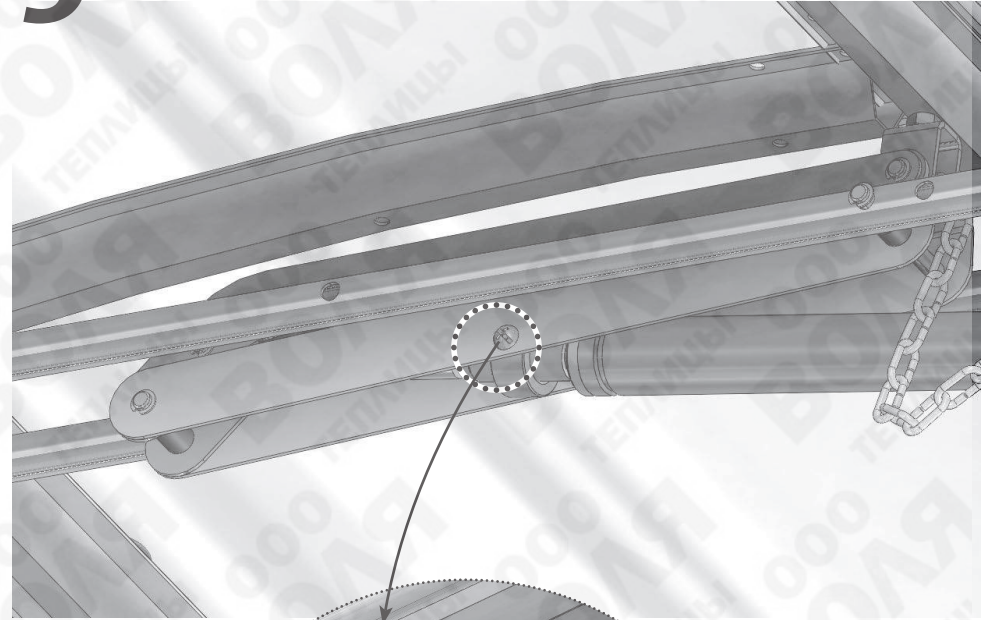



КОМПАНИЯ  
**ВОЛЯ**  
ПРОИЗВОДСТВО ТЕПЛИЦ

Предприятие-изготовитель:  
ООО «Воля», г. Дубна Московской области.  
тел/факс: (496) 217-17-17, (495) 745-85-59

Данное руководство не может быть воспроизведено в любой форме целиком или частично без письменного разрешения компании «Воля»

[agro.rt32.ru](http://agro.rt32.ru)

RU